

# SODR

RIVELATORE CONVENZIONALE DI FUMO CON RELE'  
CONVENTIONAL SMOKE DETECTOR WITH RELAY



## DESCRIZIONE

Il rivelatore convenzionale ottico di fumo reagisce alla presenza di fumi visibili, grazie all'effetto Tyndall. Il rivelatore ha un'uscita relè (NC o NA) di allarme.

## TEST RIVELATORE

Ci sono diversi modi per eseguire il test del rivelatore:

- 1) calamita: solamente attivazione allarme del rivelatore. Non viene testato la rivelazione fumo.
- 2) fumo: test reale della rivelazione fumo.

## PULIZIA RIVELATORE

Per il buon funzionamento del rivelatore, occorre effettuare una manutenzione periodica secondo le norme nazionali:

- 1) smontare il rivelatore e aprire la camera nera di analisi fumo.
- 2) pulire la camera rimuovendo ogni elemento di sporcizia.
- 3) montare correttamente il rivelatore.

## RESET RIVELATORE

Per il reset: togliere alimentazione per almeno 5 secondi.

## CARATTERISTICHE TECNICHE

Materiale:	ABS
Colore:	bianco
Alimentazione:	12-28Vcc
Assorbimento medio:	50µA a 24Vcc
Assorbimento in allarme:	25mA a 24Vcc
Uscita Open Collector:	14mA a 24Vcc
Uscita Relé:	max 1A a 30Vcc
Tipo di uscita Relé:	NC (NA, su richiesta)
Visibilità led:	360° (doppio led)
Temperatura stoccaggio:	-10°C / +70°C
Temperatura funzionamento:	-10°C / +70°C
Umidità relativa massima:	93% no condensa
Grado di protezione:	IP20
Attivazione test magnetico:	si
Dimensioni (senza base):	mm 95Øx55h
Dimensioni (con base):	mm 110Øx53h
Normative:	EN54-7
Fabbricato in:	Italia

## DESCRIPTION

The optical smoke conventional detector reacts to the presence of visible smokes, thanks the Tyndall effect. The detector has a relay output (NC or NO) for alarm.

## DETECTOR TEST

There are different way to test the detector:

- 1) magnetic stick: only alarm activation of detector. Not test the detection of smoke.
- 2) smoke: real test of smoke detection.

## DETECTOR CLEANING

For proper functioning of the detector, it needs to perform a periodic check in according to national standards:

- 1) disassemble the detector and open the smoke analysis black chamber.
- 2) clean the black chamber and remove any element of dirty.
- 3) properly assemble the detector.

## DETECTOR RESET

For reset: power-off for 5 seconds or more.

## TECHNICAL FEATURES

Material:	ABS
Colour:	white
Power supply:	12-28Vdc
Average current:	50µA at 24Vdc
Alarm current:	25mA at 24Vdc
Open Collector output:	14mA at 24Vdc
Relay output:	max 1A at 30Vdc
Relay output type:	NC (NO, on demand)
Led visibility:	360° (double led)
Storage temperature:	-10°C / +70°C
Working temperature:	-10°C / +70°C
Max. relative humidity:	93% no condensed
Protection:	IP20
Magnetic test activation:	yes
Size (without base):	mm 95Øx55h
Size (with base):	mm 110Øx53h
Standards:	EN54-7
Made in:	Italy

L'azienda si riserva di apportare eventuali modifiche senza preavviso. La garanzia convenzionale dei prodotti è valida 12 mesi dalla data di rilascio del documento fiscale che ne prova l'acquisto.

The manufacturer reserves the right to apply or revise modifications to its equipment without any prior notice. The conventional product warranty is valid for 12 months from the date of issue of the fiscal document proving purchase.



**HILTRON LAND S.r.l.** - Strada Provinciale di Caserta, 218 - 80144 NAPOLI - ITALY  
Tel. +39 081 185 39 000

www.hiltronsecurty.net - P. IVA 07395971216

## DESCRIZIONE DEI MORSETTI DELLA BASE CLIP DESCRIPTION OF THE BASE

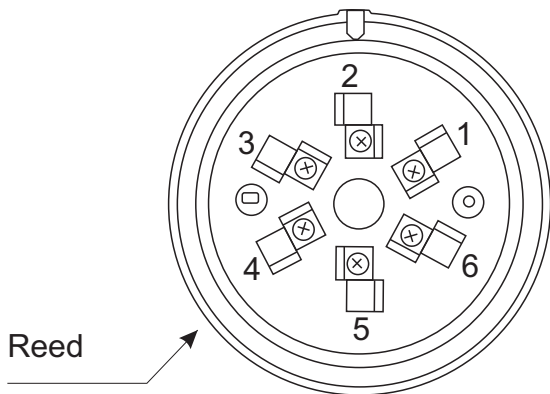

- 1: Ingresso linea positivo (+)
  - 2: Relè
  - 3: Relè
  - 4: Uscita negativa per fuori porta
  - 5: Negativo linea (-)
  - 6: Uscita linea positivo (+)
- 
- 1: Positive line input (+)
  - 2: Relay
  - 3: Relay
  - 4: Negative output for out door repeater
  - 5: Negative line (-)
  - 6: Positive line output (+)

## SCHEMI ELETTRICI DI COLLEGAMENTO ELECTRICAL SCHEMES

### ALLACCIAMENTO ALLA LINEA CONNECTION TO LINE

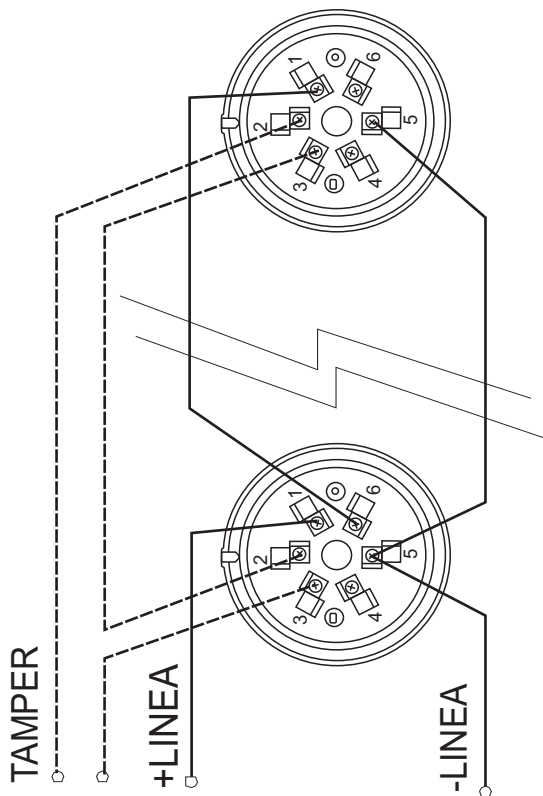

### RIPETITORE FUORI PORTA OUTSIDE DOOR REPEATER

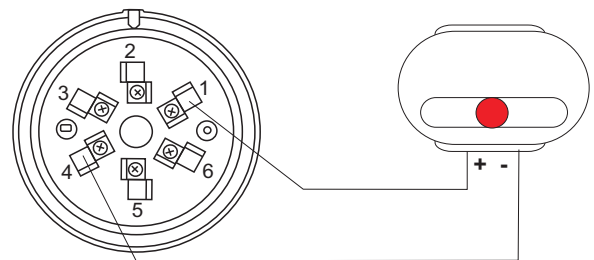

### COLLEGAMENTO AL RELE' CONNECTION TO RELAY

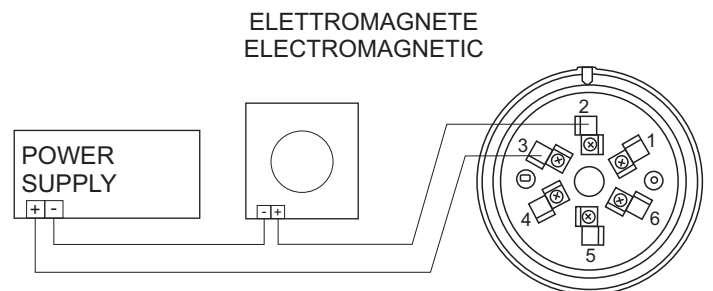

#### ATTENZIONE:

Per proteggere il sensore dalla polvere, il rivelatore viene fornito con un copri-rivelatore in plastica. Rimuovere la protezione solo alla messa in servizio del rivelatore.

#### FUNZIONAMENTO:

Funzionamento corretto: lampeggio 2 led ogni 40s.  
Allarme: 2 led accesi fissi.

#### NOTE PER L'INSTALLAZIONE

E' responsabilità dell'installatore il rispetto delle norme nazionali di riferimento per l'installazione.

#### WARNING:

To protect the detector from dirt/dust, the detector is supplied with a plastic head-cover. Remove the head-protection only when the detector is put in service.

#### WORKING:

Correct working: 2 leds flash every 40 seconds.  
Alarm: 2 leds on.

#### NOTES FOR THE INSTALLATION

It is responsibility of the installer compliance with the national standards for the installation.